



# AVERSA ULTRA-FIX™

ABATTANT DOUBLE en THERMODUR  
CROCHET INOX **ULTRA-FIX™**



THERMODUR



USAGE PRIVÉ

## CARACTÉRISTIQUES

Ce nouvel abattant **AVERSA** de la gamme DUBOURGEL apporte un nouveau design au couvercle non recouvrant.

Sa lunette est équipée de 4 patins et son couvercle de 2 patins en POLYETHYLENE. Il est équipé de charnières crochet en INOX et du nouveau système de fixation **Ultra-Fix™** par le dessous breveté.

Il est réalisé en matériel thermodurcissable naturellement anti-bactérien.

Teintée dans la masse, son poids est de 1.8 kg.

Il est adaptable à la plupart des cuvettes normalisées.

L'abattant **AVERSA Ultra-Fix™** est disponible en blanc.



## DÉTAILS

Longueur de cuvette à l'axe de fixation	<b>A</b>	436/451 mm
Largeur de cuvette	<b>B</b>	363 mm
Entraxe de fixation	<b>C</b>	160 mm
Longueur maxi de l'intérieur de la bride de cuvette	<b>D</b>	290 mm
Largeur maxi de l'intérieur de la bride de cuvette	<b>E</b>	226 mm
Hauteur de l'axe d'articulation	<b>F</b>	24
Hauteur hors tout de l'abattant	<b>G</b>	50
Angle d'ouverture		130°
Nombre de tampons de lunette		4
Nombre de tampons de couvercle		2
Matière		thermodur
Charnières		Crochet INOX
Fixation		Par le dessous <b>Ultra-Fix™</b>

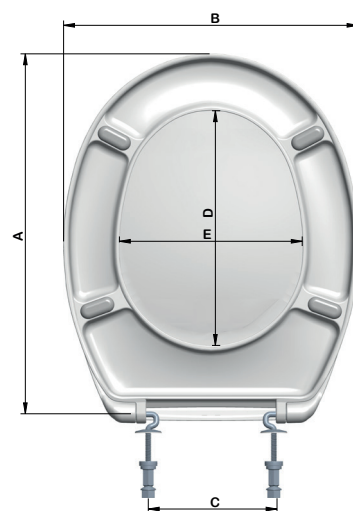

Système breveté **Ultra-Fix™**



## ÉQUIPEMENTS

L'abattant **AVERSA** est fourni avec des charnières crochet en INOX équipées du nouveau système de fixation **Ultra-Fix™** par le dessous breveté.

Référence pièces détachées



## COMPOSITION

	COLORIS	BARQUETTE
Abattant <b>AVERSA Ultra-Fix™</b> blanc	<input type="checkbox"/>	<b>2201STXU000</b>



PHOTOS

